

AD-566



アームストッパー(ステン)

品番	勝手	材質	仕上
AD-566	R	SUS304	ヘアライン
	L		

扉90度開口時参考取付位置

寸法	50	55	60
φ寸法			
X寸法	125	122	118

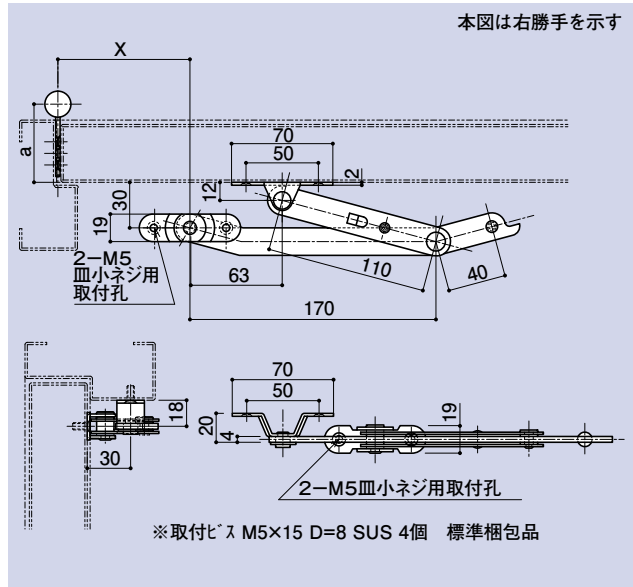

AD-567



小扉用アームストッパー

品番	勝手	材質	仕上
AD-567	R	SUS304	ヘアライン

扉90度開口時参考取付位置

寸法	14	19	25	30
φ寸法				
X寸法	61	58	54	49

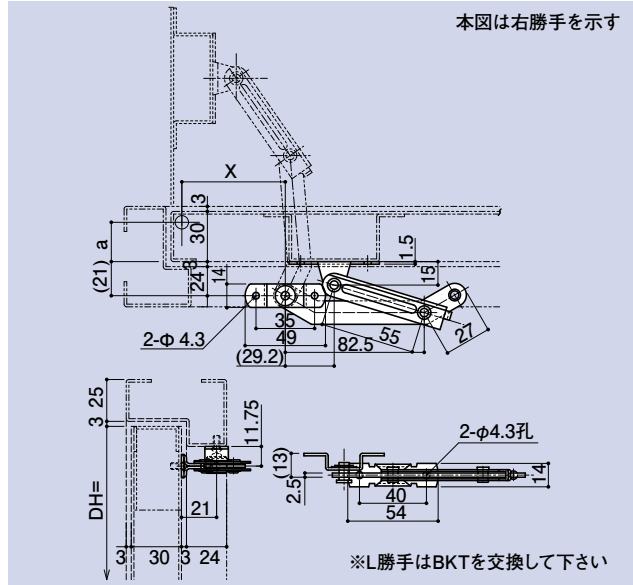

AD-568 受注生産品



ドアアーム

受注生産品

品番	勝手	材質	仕上
AD-568	R	SUS304	電解研磨

扉90度開口時参考取付位置

寸法	50	55	60
φ寸法			
X寸法	131	128	125

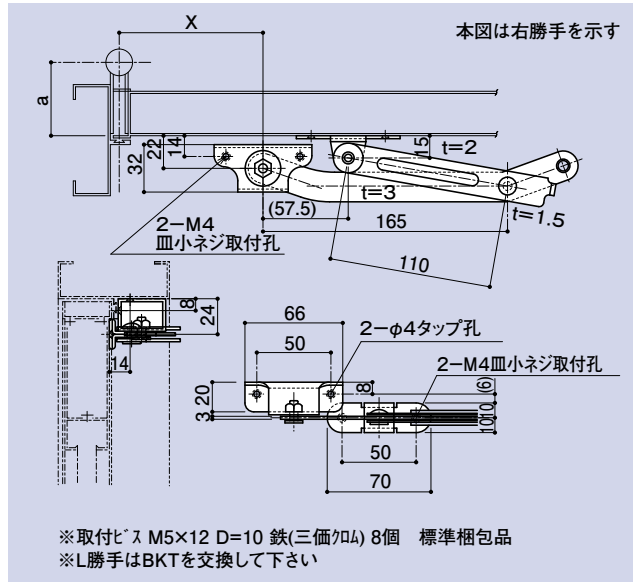

CONTENTS / INDEX / 耐荷重算定式

丁番 / ヒンジ

F落し / 丸落し

打掛け / 掛金

玄関扉 / 防犯製品 / 郵便箱

クレセント

締めハンドル

ラッチ / 受

窓アーム

アームストッパー / 戸当り

引手 / 把手 / 押し棒

戸車 / ガイドローラー

排煙

点検口 / 点検口用品

裏板

アンカー

ゴム

目板 / エッジ / 網戸

その他

その他の取扱製品